

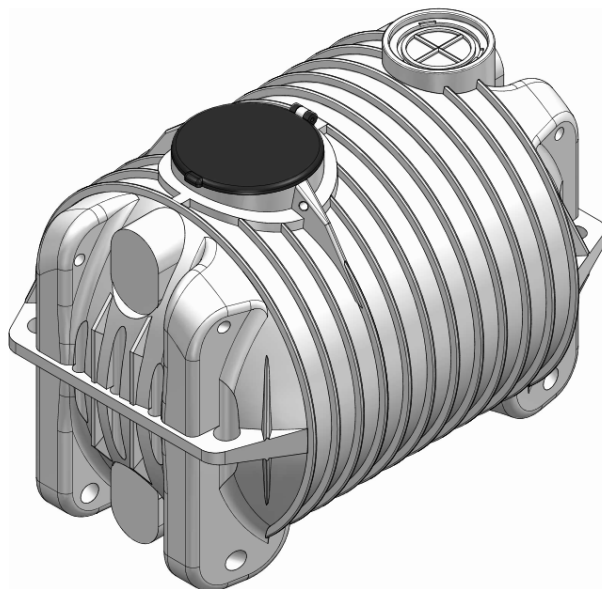

SERBATOIO DA INTERRO NERVATO

Modello: SEI N 5000 AG



DESCRIZIONE

Serbatoio in polietilene monoblocco per lo stoccaggio di liquidi non particolarmente aggressivi ed adatto al contenimento di liquidi alimentari, costruito nella tecnica di stampaggio rotazionale a spessore costante delle pareti, del tipo nervato. La vasca è costituita da monoblocco rinforzato mediante nervature e dotato di torretta di ispezione con passo d'uomo circolare, tappo \varnothing 600 con coperchio a ribalta e sfiato. La vasca è equipaggiata con fori per ancoraggio realizzati sui piedi di appoggio dei moduli per evitare l'eventuale galleggiamento in presenza di acqua di falda.

Il serbatoio è adatto ad operare solo a pressione atmosferica.

SIMBOLOGIA

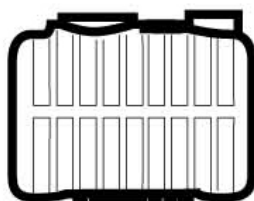



DOVE SI USA

Contenitore da utilizzare interrato per il contenimento di acque potabili, meteoriche ed altri liquidi non alimentari compatibili con il polietilene.

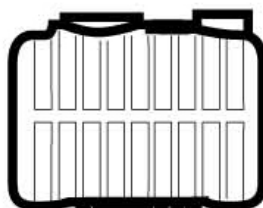
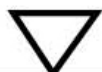

FUNZIONE E UTILIZZO

Il serbatoio può essere utilizzato per lo stoccaggio di: acque piovane, acque di prima pioggia, accumuli per antincendio, acque reflue domestiche, percolato di discarica, acqua potabile, ecc.

Il posizionamento dei serbatoi deve essere fatto su una superficie piana, uniforme, orizzontale e di ampiezza uguale o superiore alla base del serbatoio.

L'intervallo di utilizzo è -20°C +60°C. Consigliamo comunque che il contenuto non superi i 50 °C.

I serbatoi possono essere forati in corrispondenza delle parti piane presenti per l'inserimento di tubi o raccordi.

NORME E CERTIFICAZIONI

Rispettano le prescrizioni:

Regolamento n° 1935/2004/CE;
Direttiva 2002/72/CE
D.P.R. 777/82 e s.m.i.;
D. M. 21/03/73 e s.m.i.
D. M. n° 174 del 06/04/2004

Idoneità al contenimento acqua potabile:

Rapporto ARPAM nr. 45/VR/14 del 29/10/2014
Rapporto ARPAM nr. 46/VR/14 del 29/10/2014





DIMENSIONAMENTO

Il dimensionamento dei serbatoi da interro è stato effettuato tramite verifica della resistenza meccanica della geometria, quando esso è sottoposto alle condizioni di lavoro. L'analisi strutturale delle geometrie è stata condotta mediante la creazione di un modello di calcolo agli elementi finiti e tramite prove sperimentali di schiacciamento effettuate sul prodotto finito. Il serbatoio è quindi stato dimensionato per sopportare un carico massimo di ricoprimento con terreno vegetale non superiore a 40 cm.

TABELLA DATI:

Modello	Vol. totale	LuxLa	H	Tappi	Sfiati
	lt	cm	cm	n.xcm	n.
SEI N 5000 AG	5000	176x245	186	1x60	1

NOTE:

Essendo il processo produttivo dei serbatoi sensibile a fattori ambientali quali temperatura, pressione ecc, le dimensioni possono variare sensibilmente, pertanto anche le dimensioni indicate su depliant, catalogo, stampigliature ed altra documentazione sono puramente indicative.

ACCESSORI DISPONIBILI E CONSIGLIATI



Prolunga

PRO X 600



Chiusino Telescopico

CHI Y 800 - 600



Griglia antintrusione

GRI Y 600

ALLEGATI

Disegno Tecnico Funzionale	DTF01
Certificazioni di conformità e garanzia	CEG01
Libretto di posa	POS01

