

Canale Filcoten Self 100H95 con griglia in ghisa a maglia C250 Codice canale: 2604890

CANALE

Canale di drenaggio ad altissima resistenza a compressione (R_{ck} min. pari a 90 N/mm²) realizzato in calcestruzzo rinforzato con fibre, resistente al "gelo/disgelo in presenza di sali antighiaccio" (classificazione +R secondo EN1433:2008) ed agli agenti atmosferici (classificazione W secondo EN1433:2008)

Il canale è inoltre non infiammabile e ha caratteristiche che garantiscono un'alta resistenza all'impatto.

Il canale, di tipo M (ovvero che richiede ulteriore supporto per sostenere i carichi orizzontali e verticali durante il servizio) è rispondente ai "Requisiti di progettazione e fabbricazione" imposti dalla norma EN1433:2008 ed è provvisto di marcatura obbligatoria CE (Regolamento Europeo 305/2011).

GRIGLIA

Griglia a maglia in ghisa sferoidale in classe C250 di dimensioni 998x124x12 (mm).



Canale Filcoten Self 100 H95 con griglia in ghisa a maglia C250
Codice canale: 2604890

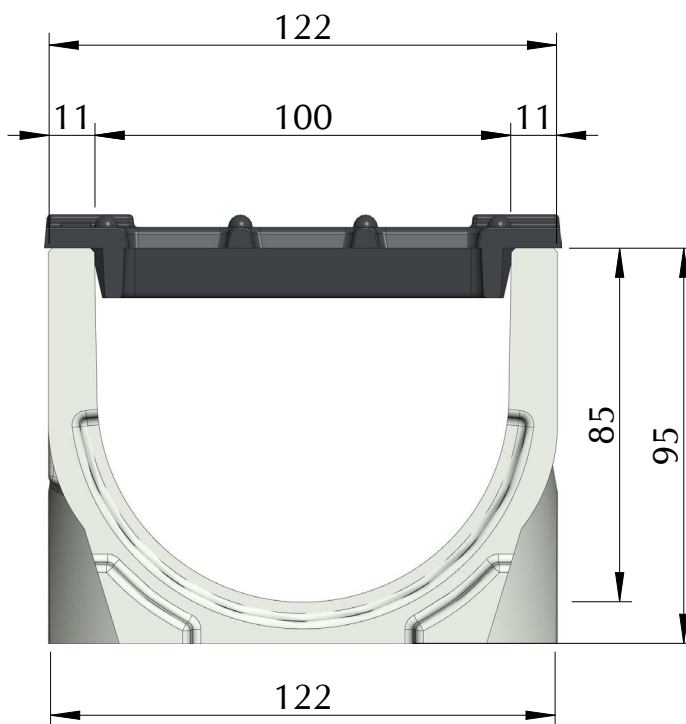

Caratteristiche tecniche

Lunghezza totale (mm)	1.000
Larghezza esterna/interna (mm)	122/100
Altezza esterna/interna (mm)	95/85
Sezione canale (cm ²)	63,75
Classe di carico	C250
Materiale	
Canale	Clis rinforzato con fibre
Griglie	Ghisa sferoidale GJS 500/7
Nr. Griglie	2
Superficie di drenaggio (cm ²)	475,2
Peso totale (kg)	12,9

Applicazioni

Parcheggi privati
 Marciapiedi/bordo strada
 e aree di sosta
 Attraversamenti stradali con
 transito
 di veicoli a bassa velocità
 (max 20km/h)

La sigillatura è garantita da una
 sede ricavata in testata nella
 quale poter applicare sigillante
 a base siliconica.

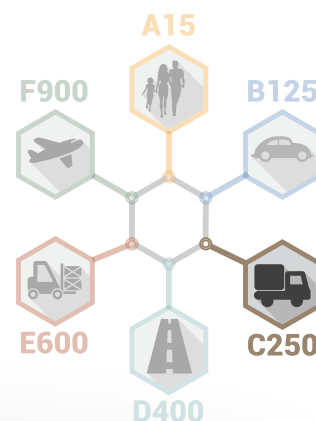



Griglia in ghisa sferoidale a maglia Filcoten Light 100 C250

Codice: 2603330

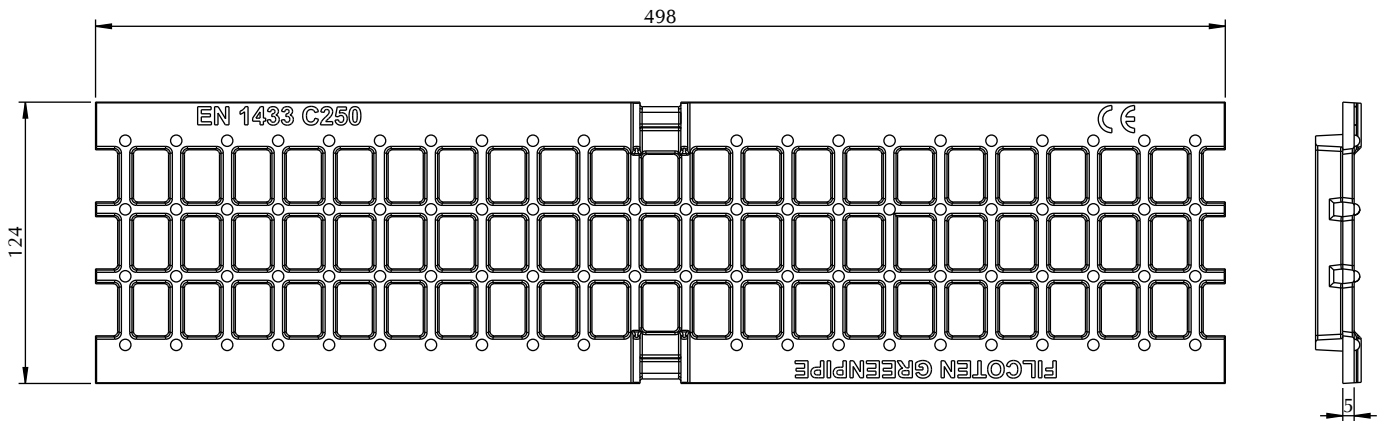

Dimensioni

Lunghezza:	498 mm
Larghezza:	124 mm
Altezza:	5 mm
Ingombro massimo:	17 mm
Materiale:	Ghisa sferoidale GJS 500/7
Peso:	2,55 Kg
Classe di carico:	C250
Superficie drenante:	237,6 cm ²
Sistema di fissaggio:	Fissaggio rapido a pressione (clip)
Trattamento superficiale:	Verniciatura nera

Applicazioni

Parcheggi privati
Marciapiedi/bordo strada
e aree di sosta
Attraversamenti stradali con transito
di veicoli a bassa velocità (max
20km/h)

